

NEW PRATIC

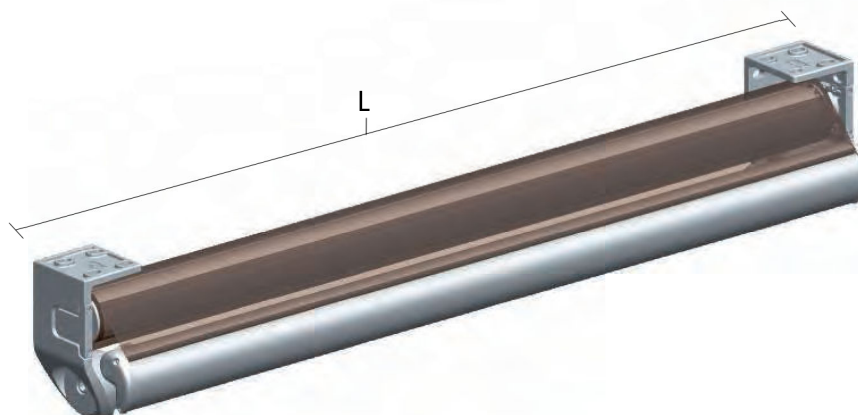

1.2. Características técnicas básicas / Basic Specifications



Corte de perfiles y tejido / Allowances for profiles and fabric (mm)			
Línea / Width (m)			
	Motor	Máq. int./ Int. gearbox	Máq.ext./ Ext. gearbox
Tubo de enrollado / Rolling tube	L-98	L-112	L-114
Tejido / Fabric	L-108	L-122	L-124
Barra de carga / Front profile	L-98	L-102	L-104

Tabla selección motor / Motor selection				
	Salida / Projection			
	2,00	2,50	3,00	3,50
Tubo de enrollado ø70 Rolling tube ø70	50 Nm			
Tubo de enrollado ø80 Rolling tube ø80	50 Nm	55 Nm		

Recomendação: a partir de 3,00 m. utilizar sempre motor.
 Recommendation: always use motor for projections over 3,00m.

Líneas mínimas / Minimum width		
Salida / Projection (m)	Máquina Interior Interior Gearbox Motor	Máquina exterior Exterior Gearbox
1,50 m.	1,95 m.	2,00 m.
1,75 m.	2,20 m.	2,25 m.
2,00 m.	2,45 m.	2,50 m.
2,25 m.	2,70 m.	2,75 m.
2,50 m.	2,95 m.	3,00 m.
2,75 m.	3,20 m.	3,25 m.
3,00 m.	3,45 m.	3,50 m.
3,25 m.	3,70 m.	3,75 m.
3,50 m.	3,95 m.	4,00 m.